

NICHOLSON STEAM TRAP

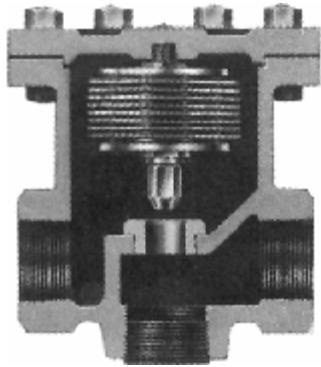

信仰者“B”系列热静力蒸汽疏水阀

最高压力 250 PSIG (1.72Mpa), 表压
最高温度 450°F (232°C)

防冻结—侧面安装, 阀盖垂直于地面时, 可防冻。

在线换新—可以用工厂配套的精确配合内部零件, 更换套件进行在线更新。

紧凑的结构—占用空间小, 疏水量等于较大型号的机械疏水阀的疏水量。

性能极佳—排气能力最大, 对于变化的压力和负荷反应迅速, 不需调节。

灵敏度—侧面安装, 阀盖垂直于地面时, 可提高灵敏度。

温度感应执行器—只有一个运动部件, 故障开式的不锈钢焊接执行器, 有极佳的抗腐蚀、抗热冲击和抗液冲击性。

担保—担保无材料和加工工艺缺陷, 保修三年。

应用场合

- | 机组加热器
- | 盘管
- | 送风盘管
- | 蒸汽主管
- | 窑干燥炉
- | 加套蒸锅
- | 热水器
- | 干燥机 (各种类型)
- | 大型热交换器

可选项:

- | SLR—SLR 阀孔
- | HC—大疏水量阀孔

型号

- | B33: 1/2 " 直通疏水阀
- | B43: 3/4 " 直通疏水阀
- | B53: 1 " 直通疏水阀
- | B63: 1¹/₄ " 直通疏水阀
- | B73*: 1¹/₂ " 直通疏水阀
- | B83*: 2 " 直通疏水阀

*上述各型号加“HC”为大疏水量疏水阀

加拿大注册号: # OE 0591.9

运行原理

热敏执行器在自由长度时充入沸点低于水的液体。系统启动时, 疏水阀通常处于开启状态。当蒸汽进入疏水阀后, 热执行器内充入的液体汽化, 其压力高于管线压力。该压力把阀瓣推到阀座上使阀门关闭阻流。

随着冷凝水的积聚吸收执行器内热量, 使执行器内的压力降低。这时管线内的压力迫使热敏执行器打开阀门, 排出冷凝水。阀门的开度跟随冷凝水负荷自动调节, 从很小负荷时的最小开度到最大负荷时的全开。

北京弘泰-斯奔思技术服务有限责任公司
Beijing Hottech-Spence Technical Service Co., LTD

NICHOLSON STEAM TRAP

信仰者“B”系列 热静力蒸汽疏水阀

标准技术要求

蒸汽疏水阀为平衡压力型，装有不锈钢焊接执行器，能在饱和温度以下 10°F (5°C) 内排出冷凝水。在要求灵敏度高或防止蒸汽锁的场合，可选用 SLR 阀孔，在接近饱和温度下排净冷凝水和闪蒸汽。热静力执行器带一个锥形阀，与阀座圆环配套研磨可实现严密关闭。疏水阀阀体为铸铁或铸钢，最高压力为 250psig，表压 (1.72Mpa)。接管规格为 1/2" 至 1" NPT。

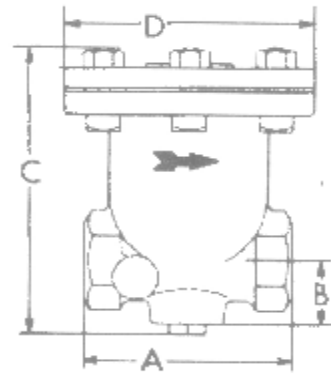

B 型

接口: 1/2" — 2" NPT

最高运行条件

PMO: 最高运行压力 250psig (1.72Mpa)，表压
TMO: 最高运行温度 450°F (232°C)
PMA: 最高允许压力 250psig (1.72Mpa)，表压
TMA: 最高允许温度 450°F (232°C)

制造材料

阀体和阀盖: 美国材料试验标准 ASTM A278 Class 30 铸铁
 执行器: 焊接不锈钢
 阀盖垫片: 石墨
 阀瓣和阀座: 硬化 416 不锈钢

尺寸						
疏水阀	接管规格 英寸	英寸(mm)				重量 磅(kg)
		A	B	C	D	
B33	1/2	3 ⁷ / ₈ (98)	1 ¹ / ₈ (29)	5 ⁷ / ₈ (149)	4 ¹ / ₂ (114)	7.0 (3.2)
B43	3/4	4 ¹ / ₄ (108)	1 ³ / ₈ (35)	6 ³ / ₄ (171)	5 ¹ / ₁₆ (129)	10.3 (4.7)
B53	1	5 ¹ / ₂ (140)	1 ⁷ / ₈ (48)	7 ¹¹ / ₁₆ (195)	5 ¹³ / ₁₆ (148)	15.6 (7.1)
B63	1 1/4	5 ¹ / ₂ (140)	1 ⁷ / ₈ (48)	7 ¹¹ / ₁₆ (195)	5 ¹³ / ₁₆ (148)	15.3 (7.0)
B73	1 1/2	7 ¹ / ₄ (184)	1 ³ / ₄ (44)	9 ¹ / ₁₆ (230)	7 ³ / ₄ (197)	33.6 (15.3)
B83	2	7 ¹ / ₄ (184)	1 ³ / ₄ (44)	9 ¹ / ₁₆ (230)	7 ³ / ₄ (197)	32.4 (14.7)

最大疏水能力—lbs/hr(kg/hr)饱和温度以下 10°F (5°C)

疏水阀	接管规格 英寸	阀孔 英寸 (mm)	差压 PSIG (Barg)												
			1 (0.07)	2 (0.14)	5 (0.34)	10 (0.7)	20 (1.4)	50 (3.5)	100 (6.9)	125 (8.6)	150 (10.3)	175 (12.1)	200 (13.8)	225 (15.5)	250 (17.2)
B33	1/2	3/8 (10)	985 (448)	1390 (632)	2180 (991)	3070 (1395)	3735 (1698)	5040 (2291)	6645 (3070)	7315 (3325)	7560 (3436)	8045 (3657)	8200 (3727)	8615 (3916)	8915 (4052)
B43	3/4	7/16 (11)	1460 (664)	2055 (934)	3240 (1473)	4560 (2073)	5550 (2523)	7480 (3400)	9865 (4484)	10850 (4932)	11225 (5102)	11935 (5425)	12165 (5530)	12770 (5805)	13225 (6011)
B53,B63	1, 1 1/4	1/2 (12)	1825 (830)	2575 (1170)	4050 (1841)	5700 (2591)	6925 (3148)	9350 (4275)	12340 (5609)	13565 (6166)	14030 (6377)	14920 (6782)	15230 (6923)	15960 (7255)	16540 (7518)
B73,B83	1 1/2, 2	3/4 (19)	2760 (1255)	3890 (1768)	6120 (2782)	8610 (3914)	10470 (4759)	14125 (6420)	18660 (8482)	20520 (9327)	21235 (9652)	22580 (10264)	23015 (10461)	24190 (10995)	25055 (11389)
B73HC B83HC	1 1/2, 2	1 1/4 (32)	3555 (1616)	5030 (2286)	7950 (3614)	11240 (5109)	15900 (7227)	25140 (11427)	33000 (15000)	—	—	—	—	—	—

北京弘泰-斯奔思技术服务有限责任公司
 Beijing Hottech-Spence Technical Service Co., LTD